

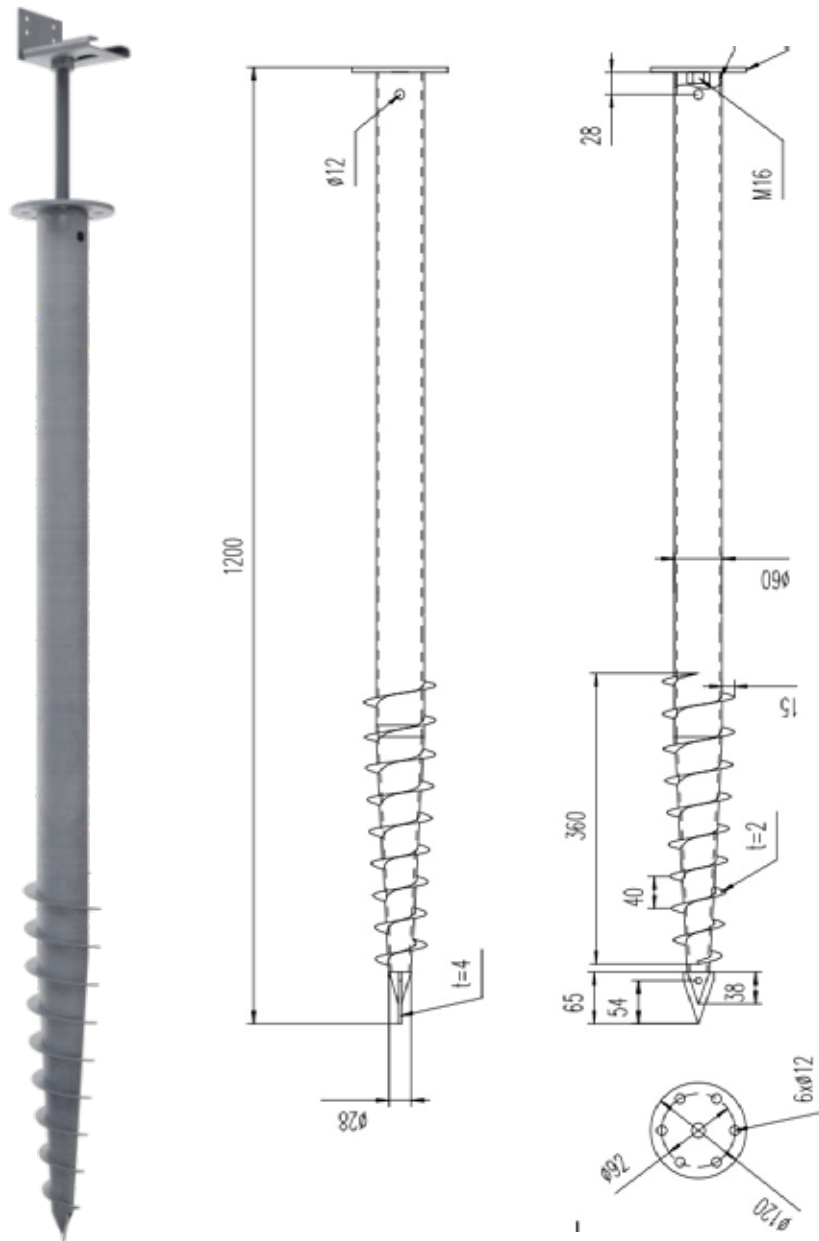

VIS DE FONDATION SPIRAL®
UNE ALTERNATIVE FACILITANTE, ÉCONOMIQUE ET ÉCOLOGIQUE
AUX FONDATIONS EN BÉTON



TOUT SAVOIR

- Durable - Acier galvanisé
- Robuste - Diamètre du corps 60 mm
- Tête de diamètre 120 mm pouvant recevoir différents supports
- Ancrage ferme - filetage 75 mm
- Résistance à l'arrachement
- Résistance à la pression
- Pointe pénétrante

UNE SOLUTION PRATIQUE & ÉCOLOGIQUE



La vis de fondation SPIRAL est un pieu en acier galvanisé doté d'un filetage adapté pour être **enfoncé et solidement ancré dans le sol.**

Elle permet d'installer **une structure en bois ou en aluminium** parfaitement stable et nivelée pouvant supporter de lourdes charges. La pose de l'ouvrage est simplifiée grâce aux possibilités de réglages et de correction des imperfections.

La vis de fondation convient à **toutes sortes d'installations** : terrasse, piscine, jacuzzi, carport, abris, ...

Disponible en plusieurs tailles et pour différents usages, elle répond au besoin de corriger une forte pente, de surélever un ouvrage ou de créer différents niveaux de structure sans compliquer la construction.

Cette solution est **une parfaite alternative à la création d'une dalle en béton.**

Des travaux de fondation moins coûteux, moins longs, qui préservent d'avantage le jardin et favorisent le drainage dans le sol.

La nature du sol déterminera le type de vis et sa bonne mise en œuvre.

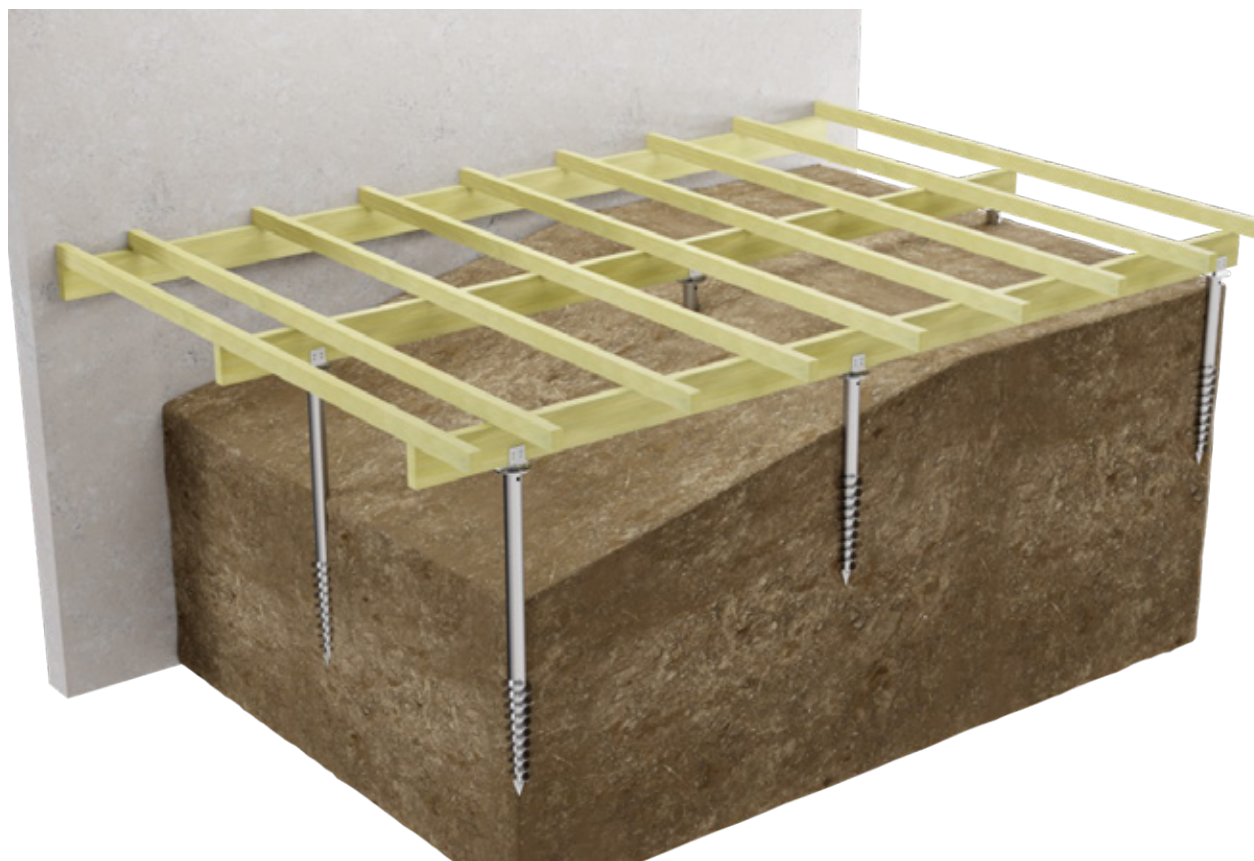



LA GAMME DE VIS SPIRAL

VIS G800, G1200 ET G1500 POUR SOLS
FERMES ET REMBLAIS
(FD1577-1578-1806 / NL2804-2805-2806)

- Acier galvanisé
- 3 tailles disponibles : 800, 1200 et 1500 mm
- Diamètre 60 mm
- Enfouissement minimum de 70 cm (80 cm pour la G1500)

LA GAMME DE VIS SPIRAL



VIS S1200 POUR SOLS SABLONNEUX & MOUS

(FD1807 – NL2808)

- Design adapté pour les sols mous et plus notamment le sable
- Meilleure résistance à l'arrachement
- Longueur 1200 mm
- Enfouissement minimum de 80 cm



VIS P800 POUR POTEAUX (FD1808 – NL2807)

- Adapté pour la pose de poteaux
- Croisillon offrant plus de résistance aux efforts latéraux
- Longueur 800 mm

LES ACCESSOIRES SPIRAL



SUPPORT POUR LAMBOURDES

(FD1809 – NL2810)

- Support en L pour le maintien et la fixation de lambourdes ou solives
- Réglage latéral et axial
- Tige filetée de réglage de 200 mm
- Ecrou M16

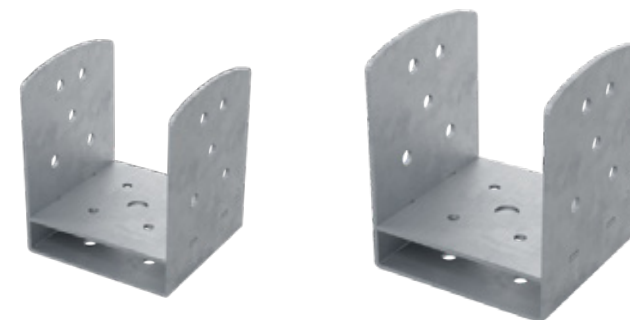

SUPPORTS DE POTEAUX

(FD1901 – NL2864 / FD1902 – NL2865)

- Support en U pour la pose de poteaux
- 2 tailles 90 x 90 et 120 x 120 mm
- Hauteur 150 mm
- Epaisseur 3 mm



SUPPORT MULTI-FONCTIONS

(FD1221 – NL2618)

- Support carré de 90 x 90 mm
- Multiples possibilités de fixations
- Tige filetée de réglage de 200 mm
- Ecrou M16

LES ACCESSOIRES SPIRAL



ADAPTATEUR POUR BOULONNEUSE (FD0616 – NL2385)

- Assure la connexion entre l'outil de mise en œuvre et la vis de fondation.
- Fixation centrale avec une seule vis pour un assemblage facile, rapide et ferme.
- 6 ergots périphériques.
- Niveau à bulle intégré pour contrôler la verticalité de l'installation.
- Tête centrale hexagonale M41

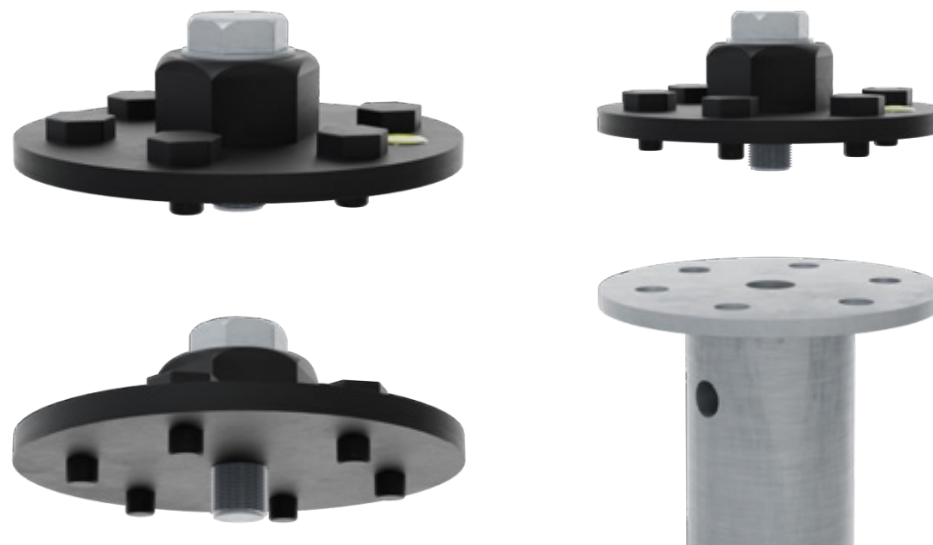

LES ACCESSOIRES SPIRAL



BARRE DE VISSAGE MANUEL (FD0615 – NL2384)

- Kit de vissage pour ancrer la vis de fondation manuellement.
- Composé d'un mat pré-percé pour le réglage en hauteur de la barre au fur et à mesure du vissage.
- Envergure de 160 cm et épaisseur de 3 mm, la dimension offre un bras de levier pour une facilité de serrage
- 3 boulons + écrous permettant de solidariser l'outil sur la vis.
- La barre peut être relevée durant le vissage pour faciliter la poussée.

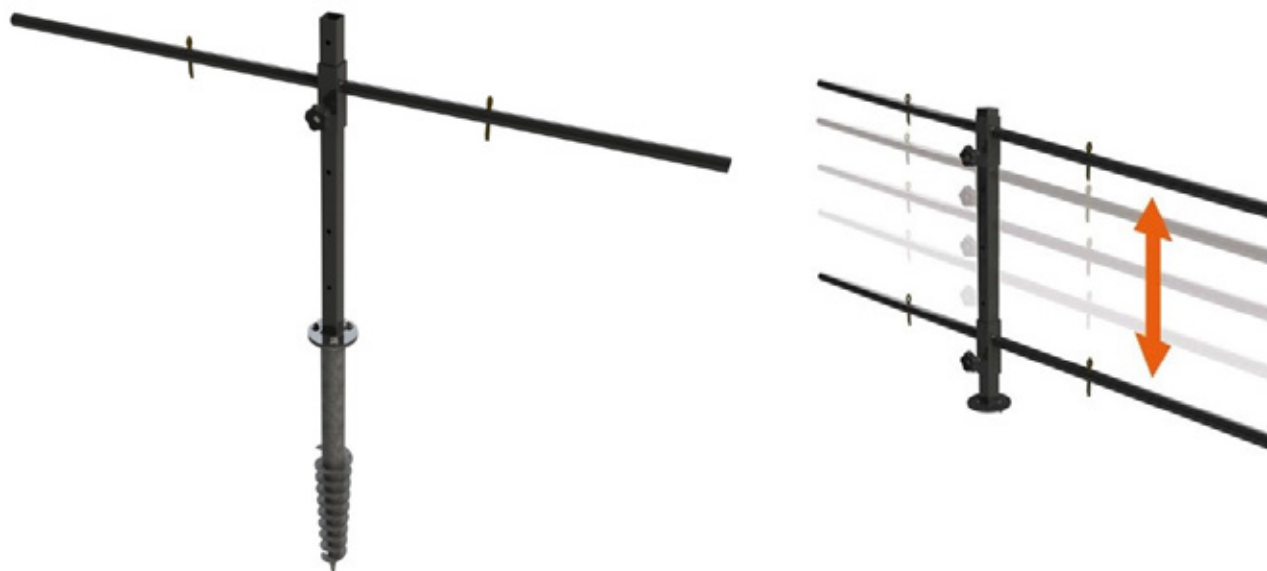
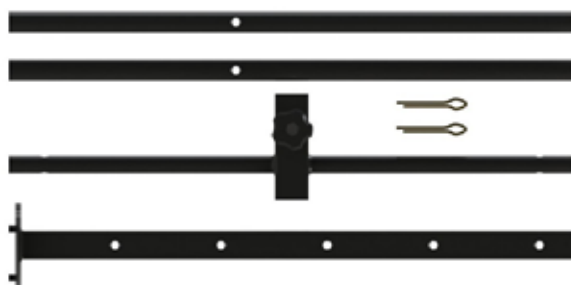

MISE EN ŒUVRE DE LA VIS

La facilité d'enfoncement de la vis dépend du respect des étapes d'installation, du matériel utilisé et de la nature du sol.



ASSEMBLAGE DE LA VIS ET DE L'OUTIL DE FORAGE

- 1 - Coupler fermement l'outil de forage avec la tête de la vis de fondation.
Utiliser l'adaptateur M41 pour l'usage d'une boulonneuse à choc (1).
- 2 - Effectuer les rotations nécessaires pour atteindre la profondeur d'ancrage souhaitée (enfouissement minimum de 70 cm, 80 cm pour les vis G 1500 et S 1200).
- 3 - Retirer l'outillage de la tête de la vis de fondation et installer la tête de vis requise (2).

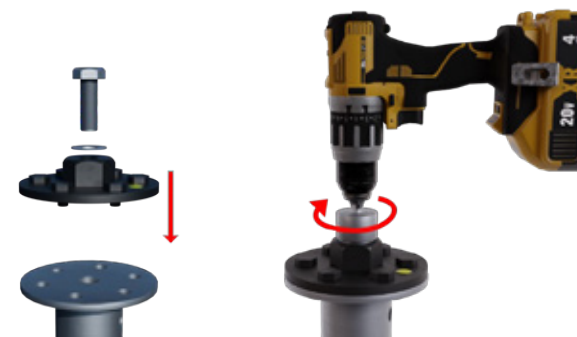

INSTALLATION AVEC UNE BOULONNEUSE A CHOCS



(1) Avec l'usage d'une boulonneuse à chocs, l'adaptateur M41 est requis. Soumis à des vibrations et un stress important lors du forage, il doit être assemblé avec un couple de serrage suffisant. Il est donc fortement recommandé d'utiliser une visseuse à chocs pour bloquer fermement l'écrou central de serrage.

INSTALLATION AVEC L'OUTIL MANUEL

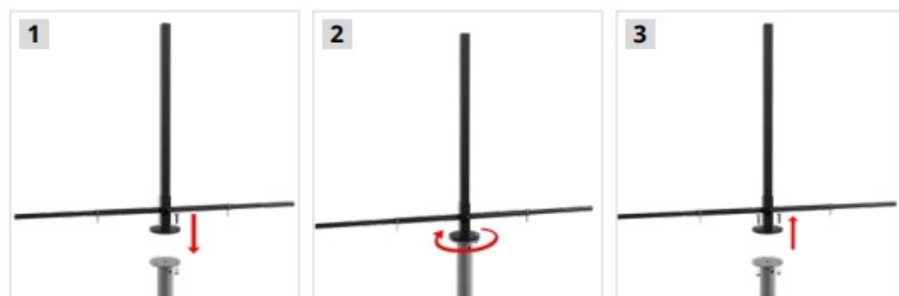

(2) Visser la tête requise selon l'usage, support à lambourde ou support plat, et régler la tige filetée avec précision à la hauteur souhaitée. De 0 cm à 15 cm Max

MISE EN ŒUVRE DE LA VIS



LE TRACAGE

Le traçage est primordial car il permet de déterminer les emplacements précis des vis nécessaires et d'assurer l'alignement de la structure qui y sera fixée.

- 1 - Déterminer une ligne de référence sur laquelle aligner l'un des côtés de la construction à réaliser.
- 2 - Poser le feutre géotextile.
- 3 - Etablir des points de perpendicularité à cette ligne de référence pour la réalisation d'angles droits.
- 4 - Tirer un cordeau entre les marquages.
- 5 - Placer des repères de forage des vis en se basant sur le plan de pose de la structure à réaliser, dans le respect des recommandations d'entraxe entre les points d'appui et entre les solives



Exemple pour structure croisée en bois avec solives 45 x 145 mm et lambourdes 45 x 70 mm



LA PREPARATION DU SOL

La réalisation d'avant trous et la lubrification sont indispensables pour aider à la mise en œuvre de la vis de fondation.

- 1 - L'avant trou, manuel ou mécanique, permettra de vérifier la nature du terrain en profondeur et facilitera ensuite la pénétration de la vis dans le sol. Utiliser une barre à mine et une masse ou un perforateur muni d'un foret d'au moins 35 mm de diamètre. Réaliser un trou d'une profondeur inférieure à la longueur de vis qui sera enfouie. S'assurer au préalable qu'il n'y a pas de câble, de conduite, etc... à l'endroit où seront positionnées les vis.
- 2 - La lubrification avec de l'eau, notamment dans un sol dur ou très sec, permettra un forage plus aisé et sollicitera moins le matériel utilisé.
- 3 - Engager d'abord la vis de fondation à la main dans l'avant trou pour commencer la phase d'enfouissement

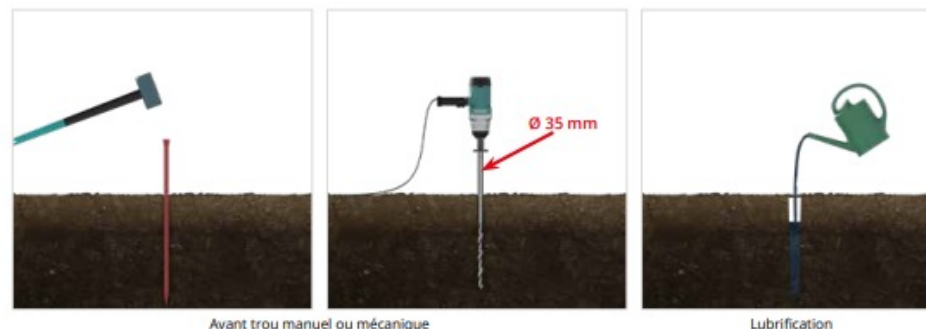

Avant trou manuel ou mécanique

Lubrification

MATÉRIEL NÉCESSAIRE :

Décamètre - Cordeau - Règle - Niveau - Maillet - Piquets - Barre à mine
et masse ou Perforateur et foret de 35 mm min - Arrosoir - Barre de vissage ou Boulonneuse à choc - Visseuse à choc

MISE EN ŒUVRE DE LA VIS

ATTENTION, L'UTILISATION DE VIS DE FONDATION NÉCESSITE DE **VÉRIFIER L'ABSENCE D'IMPÉTRANTS AUX POINTS DE FORAGE**



Etape 1 : installation des vis de fondation



Etape 2 : Pose des solives



Etape 3 : Double lambourrage



Etape 3 : Pose des lames

